



EcoPump™

Hochdruck-Pumpenserie

Die Synergie aus bestem Preis-Leistungsverhältnis, Qualität, Zuverlässigkeit, Flexibilität und Performance im Bereich Hochdruck-Pumpen heißt EcoPump™ von Juko Technik.

Mit einem Arbeitsdruck von 700 bar, zahlreichen Erweiterungs- und Modifikationsmöglichkeiten ist dies „DIE“ Pumpe für vielfältige Anwendungsbereiche. Die geprüfte Qualität gewährleistet eine hohe Lebensdauer und sichert so nachhaltig die Produktivität.



Die Vorteile im Überblick:

- Hochwertige Produktqualität made in Germany
- Das Aufbaukonzept EASY-Concept™ gewährleistet eine hohe Zuverlässigkeit
- Hohe Flexibilität aufgrund eines Baukastensystems, Anforderungsänderungen machen keine teuren Neuinvestitionen erforderlich
- Einfachste Bedienung, reduziert mögliche Anwenderfehler
- Bestes Preis-Leistungsverhältnis!
- Erweiterbar bis zur kompletten Prozesssteuerung und Dokumentation „aller“ gängigen Schraubverfahren für Schraubwerkzeuge
- Dank SILENT-Technologie™ besonders leise

EcoPump™

Hochdruck-Pumpenserie

Technische Daten

Baugröße: B=250mm / L=488mm / H=410
Druck / Leistung: Bis 700 Bar / 1,5KW - oder Kundenspez.
Literleistung: Bis 12L/Min (Je nach Motorleistung)
Versorgungsnetz: 230V +-10% / 400V +-10% / 50Hz
Prozesssteuerung: DGA / DDW / DGD / SGA (Optional)
Dokumentation: Ja (Optional)
Zusatzkühler: Ja (Optional)
Mehrfachverteiler: Ja (Optional)
Kundenspezifische Modifikationen: Ja (Optional)
Automatiksteuerung: Ja (Optional)

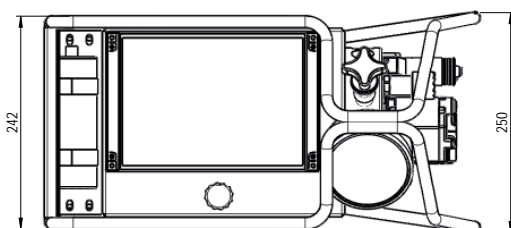
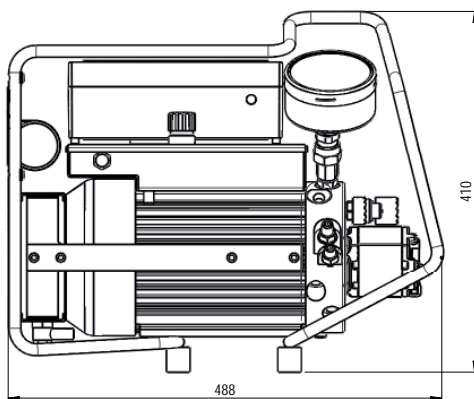

Anwendungsbereiche:

- Hydraulikwerkzeuge
- Industrielle Ausrüstung
- Prüfanlagen
- Hydraulische Pressen
- Hydraulische Winden

Bitte fragen Sie bei uns an! Durch unser Baukastensystem lösen wir auch Ihre Aufgabenstellung zuverlässig und lassen keine Wünsche offen!