

Die Hebergeräte der neuesten Generation

Kompakt – Leicht – Leistungsstark

Besondere Merkmale

Ideal für die Eingliederung in Werkzeugmaschinen, im Stahlbau, in Schneidbrennanlagen, auf Schiffswerften, in Gießereien, in Stahlwerken, zur Bewegung von Spritz- und Stanzwerkzeugen und für allgemeine Anforderungen in modernen Industriebetrieben.

- Leichte Handhabung
- Absolute Zuverlässigkeit
- Robuste Ausführung
- Größte Sicherheit
- Kostengünstig
- Geringe Außenmaße
- Niedriges Eigengewicht
- Große Leistung
- Totale Betriebssicherheit



PML

Sonderanfertigungen für vertikalen Transport von Blechen auf Anfrage!



Aktivierung und Deaktivierung des PML-Magneten – durch eine einzige Bedienbewegung



Durch einfaches Umlegen des Hebels wird das Magnet auf magnetisierbarem Untergrund aktiviert. Eine Sicherheitsvorrichtung sperrt den Hebel in der MAG-Phase, wodurch jede ungewollte Demagnetisierung (DEMAG) ausgeschlossen ist.

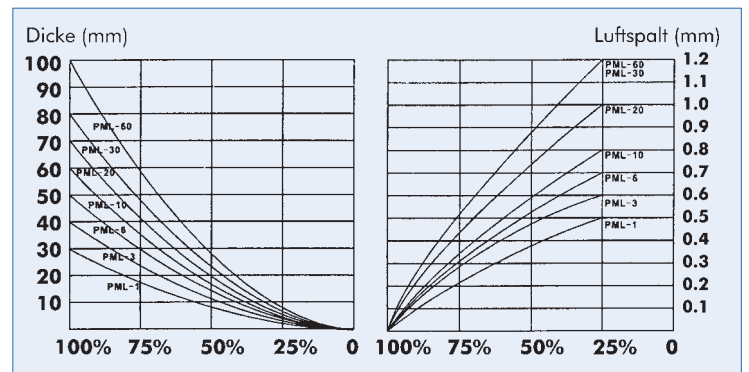
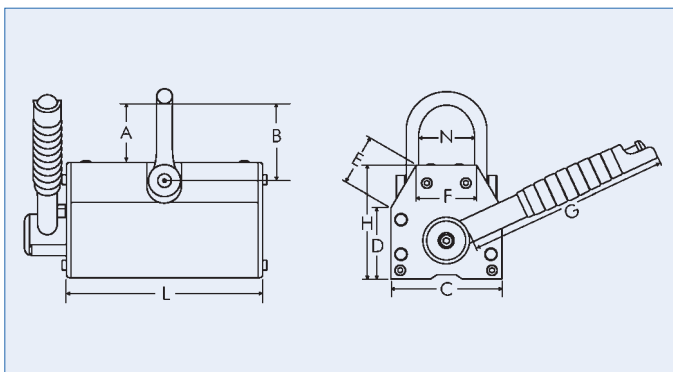

TYP PML ...	Tragfähigkeit kg	Abmessungen in mm										Flachmaterial			Rundmaterial		Gewicht kg	Best.-Nr.	
		A	B	C	D	E	F	G	H	L	N	max. Last kg	min. Dicke mm	max. Dicke mm	max. Last kg	min./max. Durchmesser mm			max. Länge mm
-1	100	42	50	62	44	28	28	116	68	92	31	100	10	1.500	30	10/300	1.500	3	F00060-G
-3	300	59	75	92	59	39	44	142	93	164	46	300	20	2.000	100	10/300	2.000	10	F00061-G
-6	600	87	110	122	70	44	56	178	118	234	58	600	25	3.000	200	15/400	3.000	24	F00062-G
-10	1.000	110	137	172	100	68	88	237	164	264	95	1.000	40	3.000	300	25/450	3.000	50	F00063-G
-20	2.000	150	192	230	135	98	115	397	214	380	117	2.000	55	3.000	600	35/600	3.000	125	F00064-G

