

PTM- & GTM-Laufkatzen

Die Handlaufkatzen werden durch Drücken gegen die Last verfahren; bei der Haspelketten-Laufkatze wird durch Ziehen an der endlosen Handkette das Transportgut nach rechts oder links bewegt. Die Flaschenzüge PLM der gleichen Tragfähigkeit lassen sich problemlos mit dem Traghaken in die weite Längsöse ein- und aushängen, wobei pendelnde Last ausgeglichen wird. Die Handketten sind zum Schutz des Bedieners und für lange Haltbarkeit verzinkt. Die Montage geschieht durch Aufschieben auf den offenen Träger.

Stabile Seitenbleche

Ausgewogene Lastverteilung auf vier Rädern durch selbstjustierendes Schwingen um die Bolzenachse! Vier Sicherheitslaschen an den Seitenblechenden dienen als Radbruchstütze, Schienensäuberer und Absturzsicherung.

Kugelgelagerte Räder

In den Laufrädern sind dauergeschmierte Qualitätskugellager mit Dichtungen. Sie bieten einen ruhigen und sicheren Lauf der Katzen.

Großer Einstellbereich

Durch den einfachen Wechsel von Distanzscheiben bieten PTM- & GTM-Katzen Einstellbarkeit auf viele Träger. Die Standardbolzen sind für kleine Breiten, die Bolzen Größe 2 bieten Verstellmöglichkeit bis hoch zu großen HE-B-Trägern mit 300 mm Breite (für Sonderträger: Mehrpreis auf Anfrage).

Präzise Laufräder

Ballig geformte Laufräder aus hochfestem Stahlguss mit hohen Flanschen ermöglichen gleichmäßigen Lauf bei allen Trägerformen.



Handlaufkatze PTM



Haspelkettenlaufkatze GTM

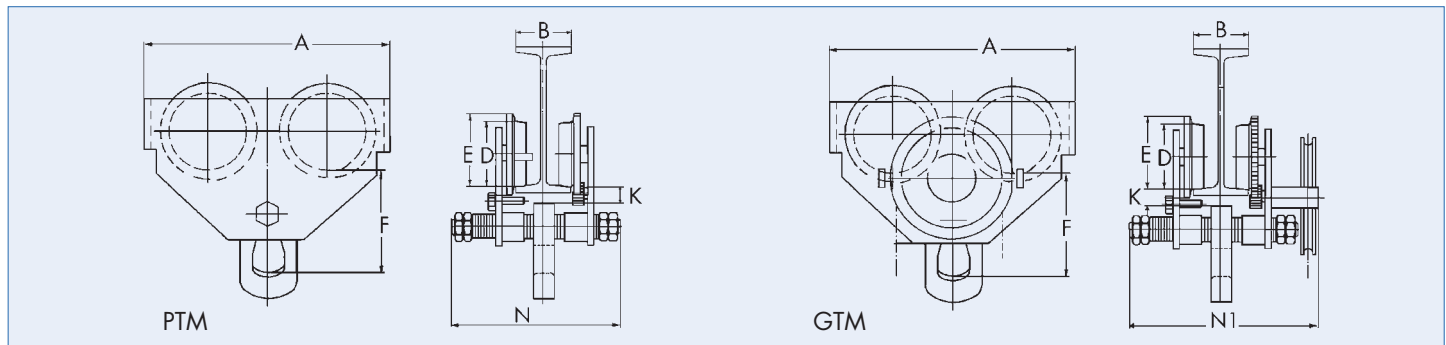

TYP	Handlaufkatze PTM...	0,5	1	2	3	5	10	-
TYP	Haspelkettenlaufkatze GTM...	0,5	1	2	3	5	10	20
Tragfähigkeit	t	0,5	1	2	3	5	10	20
Flanschbreite B min. - max. PTM / GTM	mm	50 – 203 / 64 – 203	64 – 203	88 – 203	100 – 203	114 – 203	124 – 203	136 – 203
Min. Kurvenradius	m	0,8	0,9	1	1,2	1,3	1,7	2,8
Handkettenbedienungsänge GTM	m	2,5	2,5	2,5	2,5	2,5	2,5	2,5
A (Maße)	mm	199	246	276	332	377	389	574
D	mm	55	68	80	100	110	136	175
E	mm	67	81,5	94	115,5	127	156	200
F	mm	105	125	150	171	196	285	315
K	mm	30	38	38	40	42	22	30
N	mm	295	311	327	343	355	403	-
N1	mm	326	338	349	362	374	480	537
Netto-Gewicht PTM	kg	7	10,5	17,5	27	41	48	88
Netto-Gewicht GTM	kg	11	14,5	21,5	31	46	95	244
PTM	Best.-Nr.	G20000-D	G20001-D	G20002-D	G20003-D	G20004-D	G20005-D	-
GTM mit 2,5 m Bedienlänge	Best.-Nr.	G20006-D	G20007-D	G20008-D	G20009-D	G20010-D	G20011-D	G20012-D
Große Flanschbreite min. - max.	mm	64 – 305	64 – 305	88 – 305	100 – 305	114 – 305	124 – 305	136 – 305
	Best.-Nr.	G20013-D	G20014-D	G20015-D	G20016-D	G20018-D	G20019-D	G20047-D
Mehrbedienlänge Haspelkette je m	Best.-Nr.	G20017-D	G20017-D	G20017-D	G20017-D	G20017-D	G20017-D	G20017-D
Feststellvorrichtung	Best.-Nr.	G10180-D	G10181-D	G10182-D	G10183-D	G10184-D	G10185-D	G10186-D
Verlängerte Handradwelle	Best.-Nr.	G10190-D	G10191-D	G10192-D	G10193-D	G10194-D	G10195-D	G10196-D