

Längsnähte ab 8000 l
15° zueinander versetzt

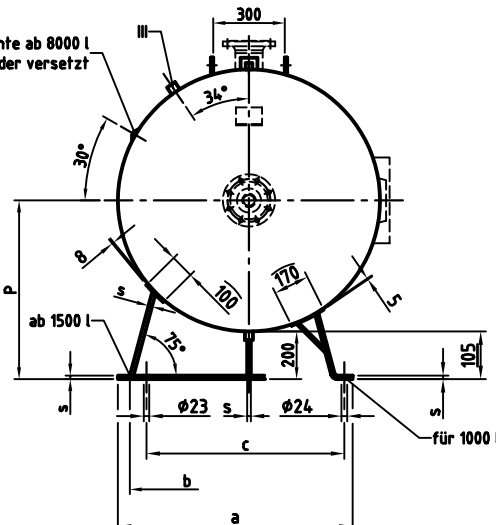

OAB 51 - Handlochverschluß 100/150
bauteilgeprüft

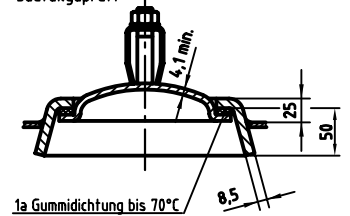

1a Gummichtung bis 70°C

OAB 51 - Mannlochverschluß 320/420
bauteilgeprüft

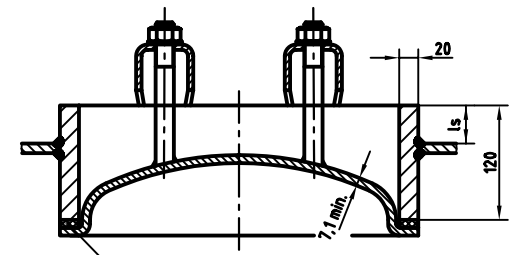

1a Gummichtung bis 70°C

G 2* = G 2 Verzinkungsmuffe vorne und hinten
(über 2000 l)

Abnahme	DGRL 97/23/EG - AD 2000	
Betriebsdruck	PS	11 bar
Betriebstemperatur	T max.	50 °C
	T min.	- 10 °C
Anzahl der An- und Abfahrten	1000	
Druckschwankungsbreite	20% PS	
Oberflächenbehandlung	entspr. Kundenwunsch	
Rohrgewinde zylindrisch nach ISO 228/1-G		
Mantel	P265GH, 3.1B/AD-W1, EN 10028-2	
Böden	P265GH, 3.1B/AD-W1, EN 10028-2	

Bemerkungen

- Die eingetragenen Muffen entsprechen der Standardausführung.
- Bei zusätzlichen Muffen bis G 2½ ist ein Abstand von mind. 120mm zu der nächsten Schweißnaht und mind. 300mm von Mitte bis Mitte nächster Muffe einzuhalten. Bodenbremse freilassen. Abstand zw. Handlochrand bzw. Mannlochrand und Mitte Muffe mind. 250mm.
- Nachträglich eingeschweißte Muffen (nur durch den Hersteller) nach Detail Muffeneinschweißung, sonst wie unter 2.)
- Anstelle von Muffenanschlüssen können beliebig Flanschstutzen nach Flanschentabelle eingesetzt werden. (Nur an Stellen DN A, DN B, DN C, DN D) Die unter 2.) angegebenen Mindestabstände müssen eingehalten werden.
- Behälter die verzinkt werden erhalten zusätzl. Verzinkungsablaufmuffen.
- Wandstärken für Rohre und Muffen ohne inneren Überstand. Ausnahme: b, c bis einschließlich 2000 Liter (Rohre 10mm, Muffen 5mm innerer Überstand)

Leergew.																										
Volumen	ØD	A	B	C	E	(F)	G	H	J	K	L	M	N	O	P	a	b	c	d	e	s	ts	I	II	III	
1000 l	800	300	315	2120	1680	220	270	1140	150	250	420	450	420	840	505	870	800	---	---	---	---	55	G 1½	G ½	G 1¼	
1500 l	1000	390	410	2000	1460	270	320	820	120	305	---	420	730	700	1000	900	760	---	---	---	---	70	G 2	---	G 1	
2000 l	1100	480	500	2270	1670	300	330	1010	---	300	---	---	835	750	1100	1000	860	200	150	---	---	65	G 2	---	---	
3000 l	1250	630	660	2560	1880	340	350	1220	---	---	---	---	940	825	1250	1150	1010	---	---	15	---	65	---	---	63/4	
4000 l	1300	850	890	3420	2720	350	350	2020	---	---	---	---	100	850	1300	1200	1060	---	---	---	---	---	---	---	---	---
5000 l	1400	880	925	2870	2110	380	330	1450	---	---	630	---	1055	900	1400	1300	1160	250	200	---	55	---	---	---	---	
	1020	1070	3480	2720	380	350	2020	---	---	---	---	---	1360	---	---	---	---	---	---	---	---	---	---	---	---	
6000 l	1180	1240	3200	2340	---	330	1680	180	---	380	---	---	920	---	---	---	---	---	---	---	---	---	---	---	---	
7000 l	1320	1390	3700	2840	---	350	2140	---	---	---	---	---	1170	---	---	---	---	---	---	---	---	---	---	---	---	
8000 l	1600	1460	1530	4200	3340	430	2580	---	---	---	---	---	1360	1000	1600	1500	1300	---	---	---	---	---	---	---	---	
	1600	1680	4700	3840	---	380	3080	---	---	---	---	---	920	1200	2000	---	---	---	300	250	20	---	---	---	G 1	
9000 l	1750	1840	5200	4340	---	350	3580	---	---	---	---	---	1420	1250	1500	2500	---	---	---	---	---	---	---	---	---	
	1800	1830	1920	4280	3300	490	2540	---	---	---	---	---	1100	2000	1100	1800	1700	1500	---	---	---	---	---	---	---	
10000 l	2000	2040	2140	3860	2780	540	350	2880	---	---	---	---	800	---	1200	2000	1900	1700	---	---	40	---	---	---	---	

Maßstab:	1:22.5
Auftrags-Nr.:	-
Best.-Nr.:	-
Verwendbar für:	-
Gewicht:	- kg
Blatt:	1
v. Blatt:	2
Plotdatum:	02.04.2003
Datei:	0002SX.DWG

Datum	Name
Bearb. 02.04.2003	SW
Gepr. 02.04.2003	PB
Schutzvermerk nach DIN 34 beachten	

Benennung:	
Druckbehälter liegend	
1000 l - 10.000 l 11 bar	
Zeichnungsnummer:	Revision
MB 020102-1	-
Zeichn.-Nr. der Prüfung des Entwurfs:	Änd.-Datum
MB 020102-1	-
Zeichnung darf nur über CAD geändert werden	