

BETRIEBSANLEITUNG

Pneumatischer Fassöffner FO/P-Ex

**mit Zulassung für Einsatz 2G (Zone 1)
Explosionsgruppe IIB
Temperaturklasse T4**

Inhalt:

1. Allgemeine Hinweise
2. Vor Inbetriebnahme
3. Aufschneiden eines Fasses
4. Einstellung des FO für andere Fasstypen
5. Ersatzteil-Zeichnung
6. Stückliste

1. Allgemeine Hinweise:

Der Fassöffner (FO) ist werkseitig zum Aufschneiden für 200 l DIN Fässer mit aufgebordelter Bordur eingestellt. (Der Schnitt erfolgt an der Innenkante des Fassdeckels.) Die Zweihandbedienung verhindert das Einklemmen von Gliedmaßen zwischen Laufrollen und Transportrad.

Vorsicht!

Die Hände müssen immer am Haltegriff und am Motor mit Startventil sein, sonst Verletzungsgefahr!!

Stark verbeulte Fässer müssen vor dem Aufschneiden nachgerichtet werden, da sonst die Führungsrollen des FO von der Bordur gleiten können.

Es ist darauf zu achten, dass der Zuleitungsschlauch für den FO sich nicht um das Fass wickelt, ansonsten könnte es zu einem Schaden an der Luftzufuhr oder am FO kommen. Ideal ist eine Luftversorgung von oben.

Bei Einstellarbeiten am FO unbedingt die Luftzufuhr für den Motor abziehen.

Bei vollen Fässern ist darauf zu achten, dass der Fassdeckel des zu öffnenden Fasses sauber ist, da ansonsten der Schmutz in das Füllgut gelangen kann.

2. Vor Inbetriebnahme:

Prüfen, ob der Betriebsdruck der Luftversorgung 6-10 bar beträgt!

Wichtig:

- > Die Ölmenge in der Luftleitung sollte ca. 2 Tropfen/min betragen, da bei geringerer Ölmenge der Motor dauerhaft an Leistung verliert (ohne Öl bis 30%) und es zu einem frühzeitigem Verschleißschaden kommt
- > Das Aufzuschneidende Fass ist an den gewünschten Ort aufzustellen.

* Änderungen und Irrtümer vorbehalten, alle Preise zzgl. Verpackung und MwSt.

BETRIEBSANLEITUNG

Pneumatischer Fassöffner FO/P-Ex

3. Aufschneiden eines Fasses

Den FO in beide Hände an den Griffen in die Hand nehmen, den Motor nach oben ziehen, so dass sich der Abstand zwischen Schneid- und Transportrad vergrößert. Den FO auf dem Fass aufsetzen, so dass die Laufrollen mittig auf der Bordur aufliegen. Durch Herunterdrücken des Motors sitzt nun das Transportrad direkt an der Bordur an.

Beim Herunterdrücken des Startventiles am Motor drückt das Transportrad gegen das Schneidrad. Für den Anschnitt ist ein leichter Druck auf den Motor notwendig, danach reicht der durch die Bauart des FO erzeugte Druck zum Schneiden aus.

Bei Beulen im Fassdeckel kann der Schneiddruck manuell durch Herunterdrücken des Motors erhöht werden, damit auch an diesen Stellen der Fassdeckel gratfrei abgetrennt.

Nachdem das Fass ganz aufgeschnitten ist, das Startventil loslassen, den Motor nach oben ziehen, damit zwischen Schneid- und Transportrad wieder ein Spalt entsteht. Der FO wird dann, nach oben hin, vom Fass abgenommen.

4. Einstellungen des FO für andere Passtypen

Wenn mit dem FO andere Fässer aufgeschnitten werden sollen, ist die Einstellung folgendermaßen durchzuführen:

- Lösen der beiden Schrauben M10 an der oberen Traverse.
- Lösen der beiden Schrauben M12 an den Rollenhaltebocken.
- Lösen der Schraube M12 am Schneidradhalter.
- Den FO an dem Fasstyp wie oben beschrieben aufsetzen.
- Das Transportrad so einstellen, dass der Druck auf der Bordur ungefähr mittig zwischen den beiden Rundenisen entsteht.
- Jetzt die beiden Laufrollen auf der Bordur so aufsetzen, dass diese fest aufliegen. Schrauben M 12 anziehen.
- Nachdem das erfolgt ist, den Schneidradhalter in der gewünschten Neigung einstellen.
- Schraube M12 anziehen.
- Mit der oberen Traverse wird jetzt die Schneidtiefe eingesellt.
- Schrauben M10 anziehen.

* Änderungen und Irrtümer vorbehalten, alle Preise zzgl. Verpackung und MwSt.

BETRIEBSANLEITUNG

Pneumatischer Fassöffner FO/P-Ex

Ersatzteilzeichnung

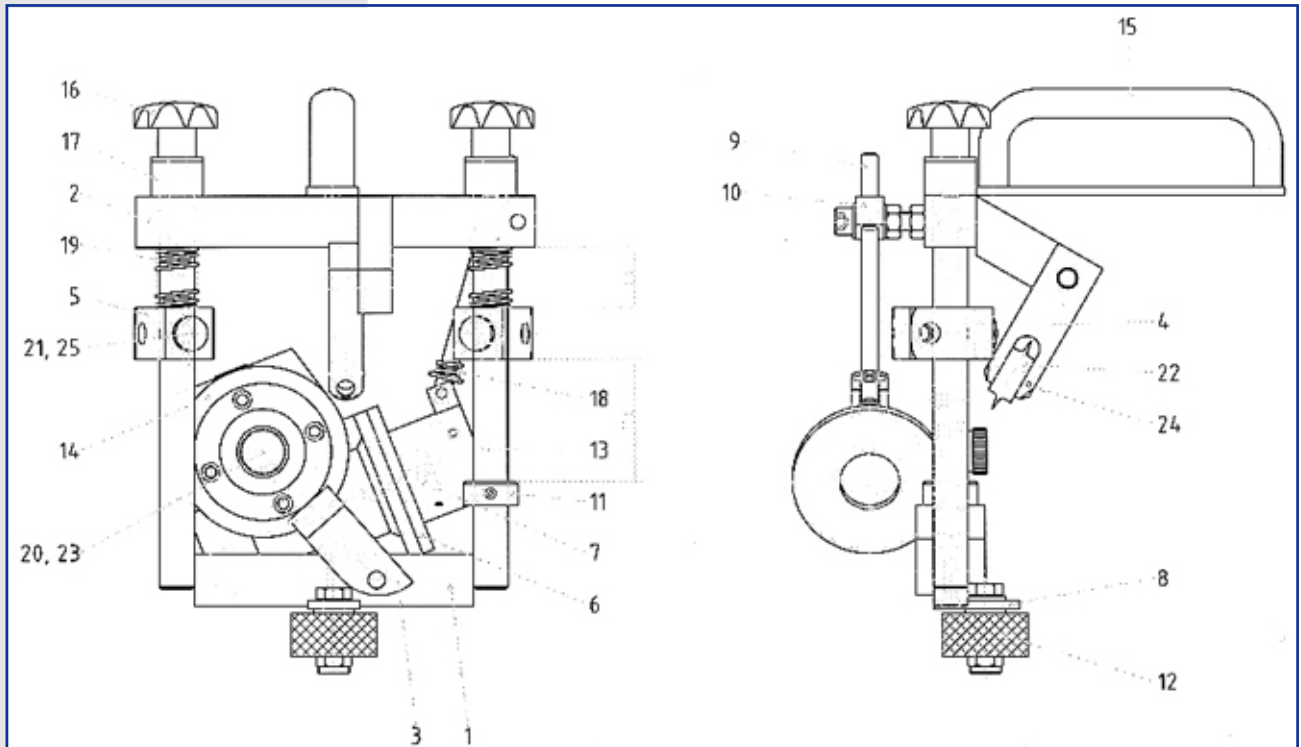

Stückliste

Pos	Benennung	Typ / Zeichnungsnummer
1	Untere Traverse	FO-01 -0001 -50-01
2	Obere Traverse	FO-01 -0001 -50-02
3	Getriebeflansch	FO-01 -0001 -50-03
4	Schneidradhalter	FO-01 -0001 -00-01
5	Führungsrollenhalter	FO-01 -0001-00-02
6	Motorhalter	FO-01 -000 1-50-04
7	Kupplungsadapter	FO-01 -0001 -00-03
8	Stützrollenhalter	FO-01 -0001-00-04
9	Federbein	FO-01 -0001 -00-05
10	Halter Federbein	FO-01 -0001 -00-06
11	Anschlag	
12	Führungsrolle	
13	P-Bohrmaschine	DG40/130
14	Getriebe	MVF44,'Pi28BGR.B3B14
15	Bügelgriff	GN565-26-160-SW
16	Stemmgriffschraube	GN6336-KT-50-M10-K
17	PA Buchse ohne Bund	
18	Druckfeder	
19	Druckfeder	
20	Rillenkugellager	S3042Z
21	Rillenkugellager	6301 2Z
22	Schneidrad	Alarm 1004S
23	Trelbrad	FO-D1 -0001 -00-07
24	Schneidrad Achse	Zylinderstift DIN7 10m 6x30
25	Laufrolle	EX-geschützt

* Änderungen und Irrtümer vorbehalten, alle Preise zzgl. Verpackung und Mwst.